

工事用安全ルーフ灯

全灯仕様

DC12～24V



NETIS 登録製品

登録番号：KK-210065-A

安全第一、明るさが重要！

光度条件は、300カンデラ以下で **既存の回転灯と同等程度の明るさを確保できるもの**。明るさも重要な条件で、明るさが決め手で多くの高速道路工事車両に採用されています。

発光色は青色で点灯パターンは全灯（点灯）のみ。電源は車両シガーソケットから取り、DC12～24V対応のワイド電源です。本体底面にあるマグネットで車両ルーフに取り付けします。シガーアダプタ部にあるスイッチで点灯消灯の切り替えができます。

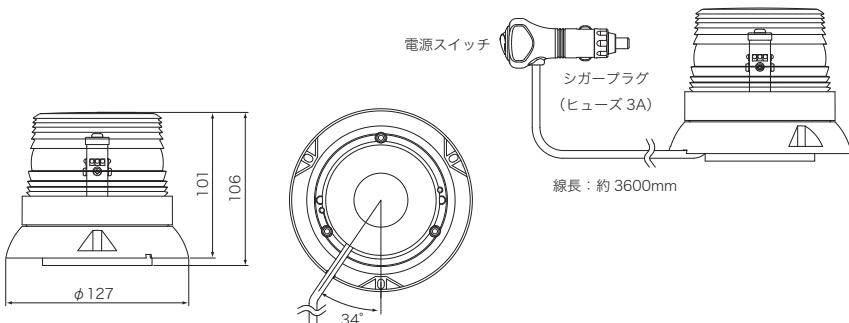

型式	NY9272-1BT
定格電圧	DC12～24V（車両シガーソケット）
LED色	青色
光度	約255cd
動作	全灯（点灯）のみ
固定方式	マグネット着脱式
使用方法	ルーフに取付走行可
保護特性	IP66
RoHS対応	○
外突規制対応	○
使用温度	-30℃～65℃
消費電力	16W
質量	0.77kg
定価	オープン価格

株式会社
日恵製作所
www.nikkei-mfg.co.jp



お問い合わせは…

大阪本社 〒571-0043 大阪府門真市桑才新町33-9 TEL.06-6908-6930 FAX.06-6908-9865
 東京(営) 〒135-0047 東京都江東区富岡2-6-6 TEL.03-5639-1171 FAX.03-5639-1170
 仙台(営) 〒984-0032 宮城県仙台市若林区荒井3-29-4 TEL.022-352-5750 FAX.022-352-5755
 名古屋(営) 〒462-0854 愛知県名古屋市中区若葉通3-19 TEL.052-911-6501 FAX.052-911-6590
 福岡(営) 〒812-0042 福岡県福岡市博多区豊2-4-1 TEL.092-432-9222 FAX.092-474-5959

※仕様及び外観などは、改善のため予告なしに変更する場合があります。

●記載内容は2022年8月現在のものです。

N.V.3.5